















## Предупреждение

-  Предупреждения
-  Прочтите и следуйте всем инструкциям перед началом использования.
-  При эксплуатации шестеренки и движущиеся части приходят в движение. Во избежание травм и повреждений необходимо соблюдать осторожность.
-  В нижней части оборудования расположены острые лезвия. Избегайте прямого контакта с пальцами.
-  **ВНИМАНИЕ: НЕ ПОПУСКАЙТЕ ДЕТЕЙ И ДОМАШНИХ ЖИВОТНЫХ К ДАННОМУ УСТРОЙСТВУ!**
-  Перед измельчением удалите скрепки. Скрепки повреждают режущее устройство.
-  **НЕ ПОДНОСИТЕ ПАЛЬЦЫ СЛИШКОМ БЛИЗКО К БУМАГЕ ИЛИ К ОТВЕРСТИЮ CD ДИСКОВ, ТАК КАК ЭТО МОЖЕТ ПРИВЕСТИ К СЕРЬЕЗНЫМ ТРАВМАМ.** Пальцы детей могут попасть в механизм измельчителя уничтожителя документов.
-  **ИЗБЕГАЙТЕ ПОПАДАНИЯ СВОБОДНОЙ ОДЕЖДЫ В ПРИЕМНОЕ ОТВЕРСТИЕ ДЛЯ БУМАГИ ИЛИ CD ДИСКОВ.**
-  **ИЗБЕГАЙТЕ ПОПАДАНИЯ ЮВЕЛИРНЫХ ИЗДЕЛИЙ В ПРИЕМНОЕ ОТВЕРСТИЕ ДЛЯ БУМАГИ ИЛИ CD ДИСКОВ.**
-  **ИЗБЕГАЙТЕ ПОПАДАНИЯ ВОЛОС В ПРИЕМНОЕ ОТВЕРСТИЕ ДЛЯ БУМАГИ ИЛИ CD ДИСКОВ.**
-  **НИКОГДА не распыляйте аэрозольные средства на уничтожитель или вокруг него.** НИКОГДА не располагайте легковоспламеняющиеся химические вещества или материалы, которые контактировали с легковоспламеняющимися химическими веществами (например, лак для ногтей, ацетон, бензин) в корзину уничтожителя. НИКОГДА не используйте в оборудовании или рядом с ним любые нефтесодержащие или легковоспламеняющиеся масла или смазывающие материалы, так как некоторые масла могут воспламениться и стать причиной серьезных травм.
-  Необходимо соблюдать норму максимального количества листов за одну подачу.
-  Кредитные карты следует вставлять вертикально, не более одной карты одновременно
-  Одновременно можно уничтожать не более одного CD диска.

## ЭКСПЛУАТАЦИЯ ПРЕДУПРЕЖДЕНИЯ:

Перед включением устройства главный выключатель на задней панели оборудования должен находиться в положении «ВЫКЛ».

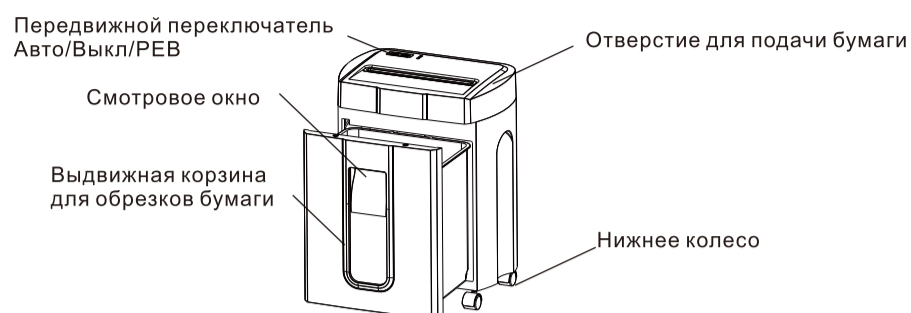

1. Включите главный выключатель на задней панели оборудования.
2. Переверните переключатель «Авто/Выкл/РЕВ» в положение «Авто». Загорится синий индикатор питания.
3. Подготовьте бумагу или кредитные карты для измельчения. Заранее удалите этикетки и любые другие посторонние предметы.
4. Производительность измельчения за одну подачу:

**Бумага: 15 листов максимум**  
**Кредитная карта: 1 единица максимум**

5. Нажмите на переключатель для нужной настройки:  
**REV:** В случае замятия бумаги, уничтожитель включит задний ход и возвратит замятые листы.  
**On/Auto:** Передний ход уничтожителя и очистка замятых листов.  
**Off:** Выключение оборудования.  
**ВСЕГДА ОТКЛЮЧАЙТЕ УНИЧТОЖИТЕЛЬ ДОКУМЕНТОВ ОТ СЕТИ ПЕРЕД ИЗВЛЕЧЕНИЕМ ПРЕДМЕТА ВРУЧНУЮ**
5. Вставьте предмет для уничтожения в соответствующее отверстие подачи.
6. Регулярно очищайте корзину для обрезков бумаги для обеспечения бесперебойной работы.

### ВАЖНЫЕ ЗАМЕЧАНИЯ

1. Если лист бумаги шире, чем приемное отверстие, и складывается таким образом, что его толщина увеличивается, то рекомендуемое количество листов за одну подачу может быть превышено.
2. Если корзина выдвинута неаккуратно, уничтожитель не будет работать.
3. Если корзина недостаточно плотно соприкасается с предохранительным выключателем, встроенным в корпус корзины, оборудование не будет работать.
4. Если уничтожитель перегружен, он автоматически отключится, и загорится красный светодиодный индикатор. Переверните переключатель в режим «РЕВ» для возврата листов бумаги из оборудования, а затем удалите лишние листы.
5. При перегреве уничтожителя, он автоматически отключится и загорится красный светодиодный индикатор, пока не будет безопасно возобновить уничтожение.

## УНИЧТОЖИТЕЛЬ ДОКУМЕНТОВ TLC415D

### Инструкции/предупреждения по обеспечению безопасности

Для нас важна ваша безопасность и безопасность окружающих. Пожалуйста, следуйте всем инструкциям по обеспечению безопасности и предупреждениям, изложенным в данном руководстве, на устройстве и упаковке. **Прежде чем приступить к работе с уничтожителем, полностью прочтите данное руководство.**

1. **НЕ ПОПУСКАЙТЕ ДЕТЕЙ И ДОМАШНИХ ЖИВОТНЫХ К УНИЧТОЖИТЕЛЮ. ЭТО МОЖЕТ ПРИВЕСТИ К СЕРЬЕЗНЫМ ТРАВМАМ.**
2. Прочтите все инструкции перед использованием. Сохраните инструкции для дальнейшего использования.
3. Не допускайте попадания руки или пальца (пальцев) в приемное отверстие (отверстия) уничтожителя. Держите личные и свободно-выступающие предметы, такие как украшения, волосы, галстуки, пальцы и т.д., вдали от приемного отверстия. Это может привести к серьезным травмам.
4. Этот уничтожитель предназначен только для измельчения бумаги, кредитных карт и скоб. Не измельчайте скрепки и другие твердые материалы. Не измельчайте этикетки или конверты. Это может привести к повреждению режущей системы.
5. Не предназначен для частого коммерческого использования. Не превышайте рекомендуемый объем измельчения. Не измельчайте непрерывные формы. Не работайте в течение длительного времени.
6. Не размещайте уничтожитель рядом с радиатором, терморегулятором или водой.
7. Всегда выключайте и отключайте уничтожитель от сети перед перемещением, чисткой, обслуживанием или любыми другими действиями, кроме эксплуатации в обычных условиях.
8. Корпус можно чистить мягкой влажной тряпкой. Не используйте растворители, обезжириватели или любые другие химические вещества для чистки уничтожителя. Перед чисткой отключите устройство от сети!
9. Не вносите никаких изменений или повреждений в корпус уничтожителя или уничтожитель. Это может привести к травме и/или аннулированию гарантии.
10. Не удаляйте предупреждающие наклейки/этикетки с уничтожителя.
11. Не ставьте посторонние предметы на шнур питания. Не размещайте уничтожитель в местах, где люди могут наступить на шнур питания.
12. При использовании удлинителя, убедитесь, что суммарная сила тока устройств, подключенных к удлинителю, не превышает допустимую силу тока удлинителя, а суммарная сила тока всех устройств, подключенных к розетке, не превышает 15 ампер.
13. Розетка должна находиться рядом с оборудованием и быть легко доступной.
14. Так как шнур питания служит в качестве размыкающего выключателя, убедитесь, что шнур всегда находится в открытом доступе. В случае повреждения шнура питания уничтожитель подлежит немедленной утилизации.
15. Не пытайтесь обслуживать уничтожитель самостоятельно. Открытие и/или демонтаж корпуса устройства может привести к удару электричеством и/или другим серьезным повреждениям, а также аннулирует гарантию на уничтожитель.
16. Используйте только одобренные смазочные и чистящие средства для уничтожителя. Не используйте обычные бытовые чистящие средства, смазочные материалы или спирт для очистки уничтожителя или рядом с ним. Не используйте аэрозоли или любые средства с маркировкой «легковоспламеняющийся». Некоторые средства могут воспламениться и нанести серьезную травму.
17. Никогда не используйте сжатый воздух или воздушные пылесосы для удаления пыли из корпуса, корзины, загрузочного отверстия или головки уничтожителя. Это может привести к серьезным травмам. Не используйте продукты с маркировкой «огнеопасно».
18. Данный уничтожитель должен эксплуатироваться только в присутствии оператора.
19. Для обеспечения бесперебойной работы регулярно очищайте корзину для обрезков бумаги.
20. При очистке корзина для обрезков бумаги не должна быть наклонена более чем на 10 градусов.

## ШРЕДЕР ДЛЯ ИЗМЕЛЬЧЕНИЯ БУМАГИ StarCut TLC 415D

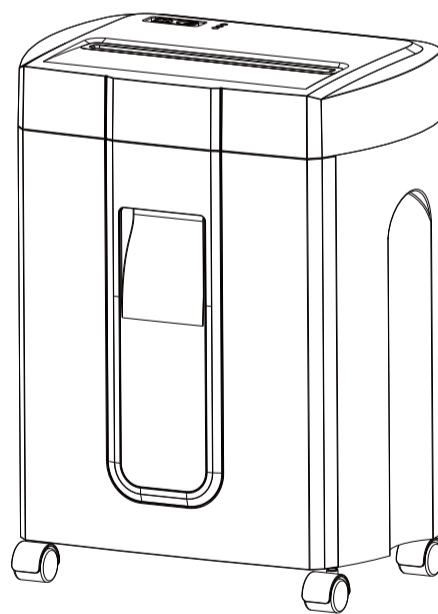

### Уничтожитель документов поперечной резки на 15 листов

### Руководство по эксплуатации

Размер бумаги	220 мм
Уровень секретности	P-4
Количество листов за одну подачу	15
Тип резки	Поперечная резка
Размер измельчения	4 x 38 мм
Пригодные предметы для измельчения	Бумага, скобы, кредитные карты
Макс. время работы	30 мин ВКЛ/50 мин ВЫКЛ
Номинальная скорость	1,8 м/мин
Уровень шума	56 дБ
Емкость корзины	18 л
Тип корзины	Выдвижной контейнер
Напряжение	220-240 В переменного тока/50-60 Гц
Размеры	360 x 245 x 480 мм
Вес нетто	7,6 кг